

Пассажирский лифт

S700P ➤ Пассажирский лифт с машинным помещением

S700L ➤ Пассажирский лифт без машинного помещения



HANGZHOU SWORD ELEVATOR CO., LTD.

Адрес: 169 Хенжуй роуд, зона экономического развития Юйхан, Провинция Чжецзян(311100).

Сайт: www.sword-cn.com

Facebook: [SwordElevator](#)

LinkedIn: [swordelevator](#)



HANGZHOU SWORD ELEVATOR CO., LTD.

Эта брошюра опубликована как общее введение. Эти фотографии, включенные в эту брошюру, только для справки. Мы оставляем за собой право на обновление технологий и технические описания в этой брошюре.

Эта брошюра предоставляет только общую информацию и не может рассматриваться как официальный контракт. Если спецификации в этой брошюре отличаются от официального контракта, официальный контракт имеет преимущественную силу.

 **ЛИНИЯ / 0086-571-56076090**

2020.06A

SWORD
HANGZHOU SWORD ELEVATOR CO., LTD.

SWORD

Безопасность , качество и стремление к совершенству

В нашем мире , полном разнообразия , только
выдающаяся мудрость

SWORD стремится создавать надежное и
высококачественное лифтовое оборудование
нового поколения

Содержание



01
Введение



03
Передовые технологии



13
S700P
Лифт с машинным помещением



19
S700L
Лифт без машинного помещения



27
Отделки



31
Функции

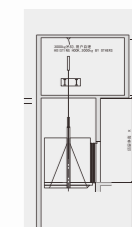

35
Чертежи



SWORD

Качество завоёвывает мир

SWORD располагается в районе Юйхан-зоне экономического развития в пригороде Ханчжоу ➔

- Размер инвестиций: более 150 миллионов долларов США
- Общая площадь: 27 гектаров
- Производственная мощность: 100000 единиц
- Башня высотой 120м позволяет проводить испытание лифтов со скоростью движение 10м/с

SWORD бы создан в 2009 году и располагается в районе Юйхан-зоне экономического развития в пригороде Ханчжоу. SWORD предоставляет услуги, которые объединяют дизайн, производство, продажи, монтаж, послепродажное обслуживание и является лидером в развивающейся лифтостроительной отрасли Китая. Наш годовой объем производства составляет до 100000 единиц, из которых комплексная мощь занимает первое место в отрасли.

SWORD имеет собственную испытательную башню высотой свыше 120 метров с возможностью проведения испытаний лифтов со скоростью движения 10 м/с, что является фундаментом для исследований и разработок в области высокоскоростных лифтов, лифты для малоэтажных домов, лифты для МГН, автомобильный лифт, эскалатор и траволатор. Продукция уже получила немецкий TUV сертификат, европейский CE сертификат и российский СУ-TR сертификат и JKKP малайзийский сертификат, ENACT сертификат. На сегодняшний день мы предоставляем качественные услуги и решения более чем 70 странам и регионам.

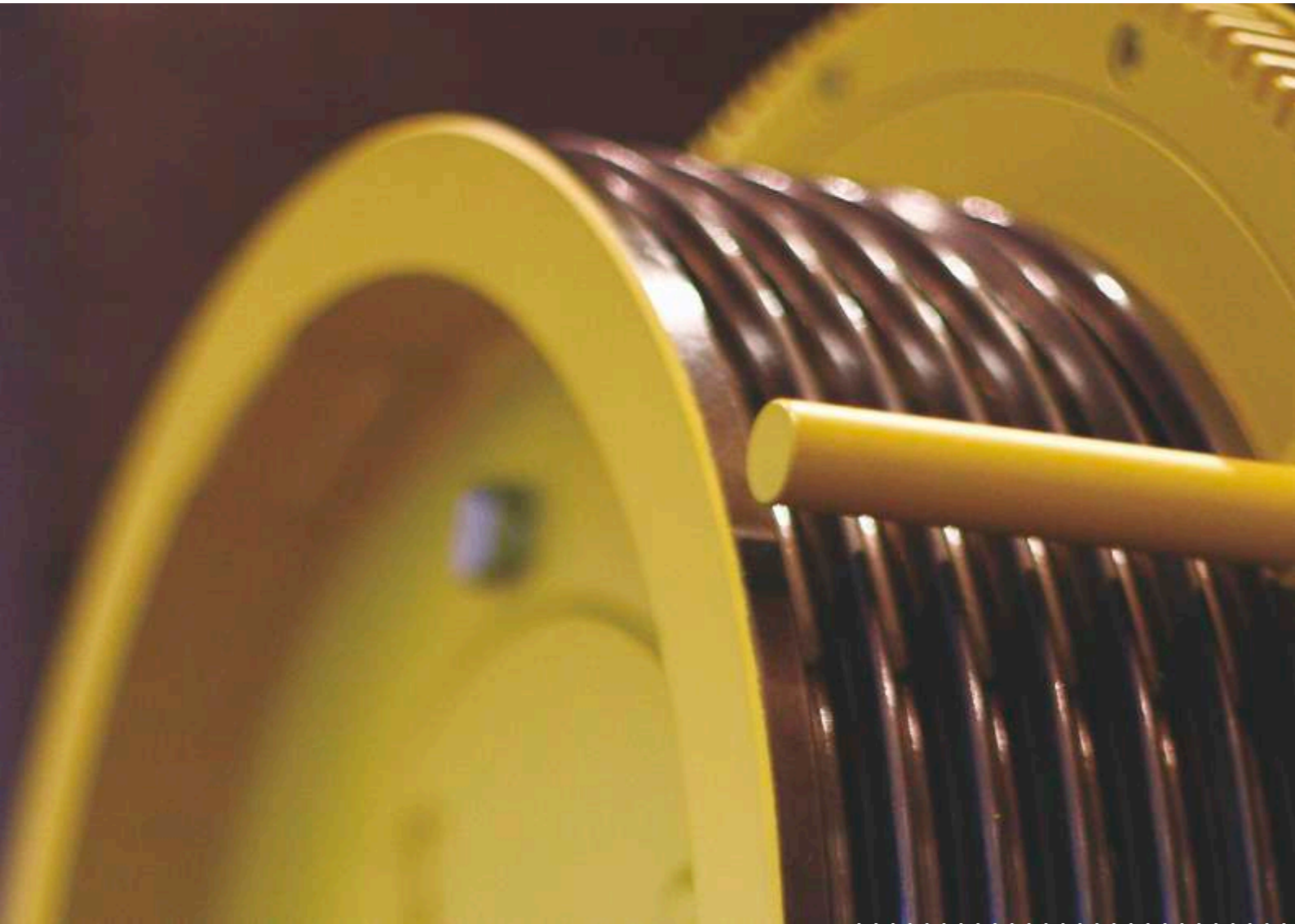

Передовые технологии энергосберегающие, экологические приводы

Применение безредукторных синхронных приводов на постоянных магнитах обеспечивает экономию электроэнергии до 30% и повышает эффективность тяги по сравнению с редукторными моторами, а также снижает уровень шума и вибраций для более высокого комфорта пассажиров.

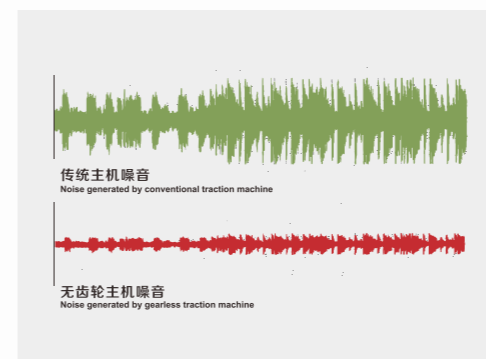
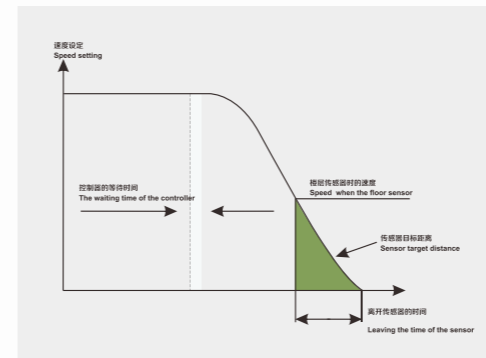

➤ Простая конструкция для экономии пространства

По сравнению с редукторными приводами, безредукторные синхронные приводы на постоянных магнитах отличаются простотой конструкции, малым габаритами и весом, разнообразием форм и размеров исполнения, что позволяет сэкономить полезную площадь зданий и адаптировать лифтовые шахты к современным эстетическим требованиям в области архитектурного дизайна

➤ Интеллектуальная система управления, точность и надёжность

Высокоточная интеллектуальная система управления обеспечивает высокую точность определения скорости движения кабины и её точное место остановки

➤ Экономичность и экологичность

Высокая экономия электроэнергии (более чем на 95% по сравнению с редукторными приводами) и низкая теплоотдача по сравнению с редукторными приводами обеспечиваются благодаря минимальным значениям пускового тока. Кроме того безредукторные синхронные приводы на постоянных магнитах не требуют замены масла, что упрощает их обслуживание и устраняет риск загрязнения окружающей среды.

➤ Бесшумная работа-удобство и комфорт

Работа безредукторных приводов основана на действии электромагнитной силы, что снижает износ деталей и уровень вибраций и шума, тем самым обеспечивая плавное движение кабины лифта и повышая комфорт пассажиров.



Интеллектуальная система управления-точность и надёжность

Модульная, полностью компьютеризированная система управления, построенная на базе двухъядерного 32-разрядного процессора, обеспечивает высокую скорость и точность обработки данных. Применение импульсного передаточного сигнала снижает количество ошибок, тем самым повышая надёжность системы. Частотные преобразователи привода на переменном токе делают работу лифта более стабильной и надёжной.



Микропроцессорная система управления

Плата управления с двухъядерным 32-разрядным микропроцессором в сочетании с замкнутой системой автоматического регулирования, последовательным интерфейсом связи и уникальным частотным преобразователем обеспечивает более оперативное и надёжное управление работы лифта

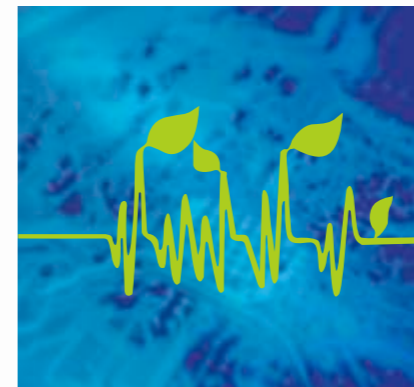

Последовательный интерфейс связи

Благодаря применению импульсного передаточного сигнала передача информации на панели вызова лифта и сигналов вызова требует всего четыре кабеля, что значительно снижает риск ошибок при устройстве проводки, позволяет снизить затраты на этапе установки лифта, повышает надёжность лифтовой системы и облегчает её модернизацию и замену в будущем.

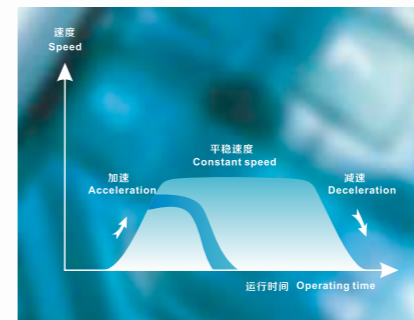

Уникальный частотный преобразователь

Уникальный специализированный частотный преобразователь обеспечивает более плавное ускорение, замедление и торможение кабины, что повышает комфортность, точность остановки кабины и сокращает время ожидания лифта.

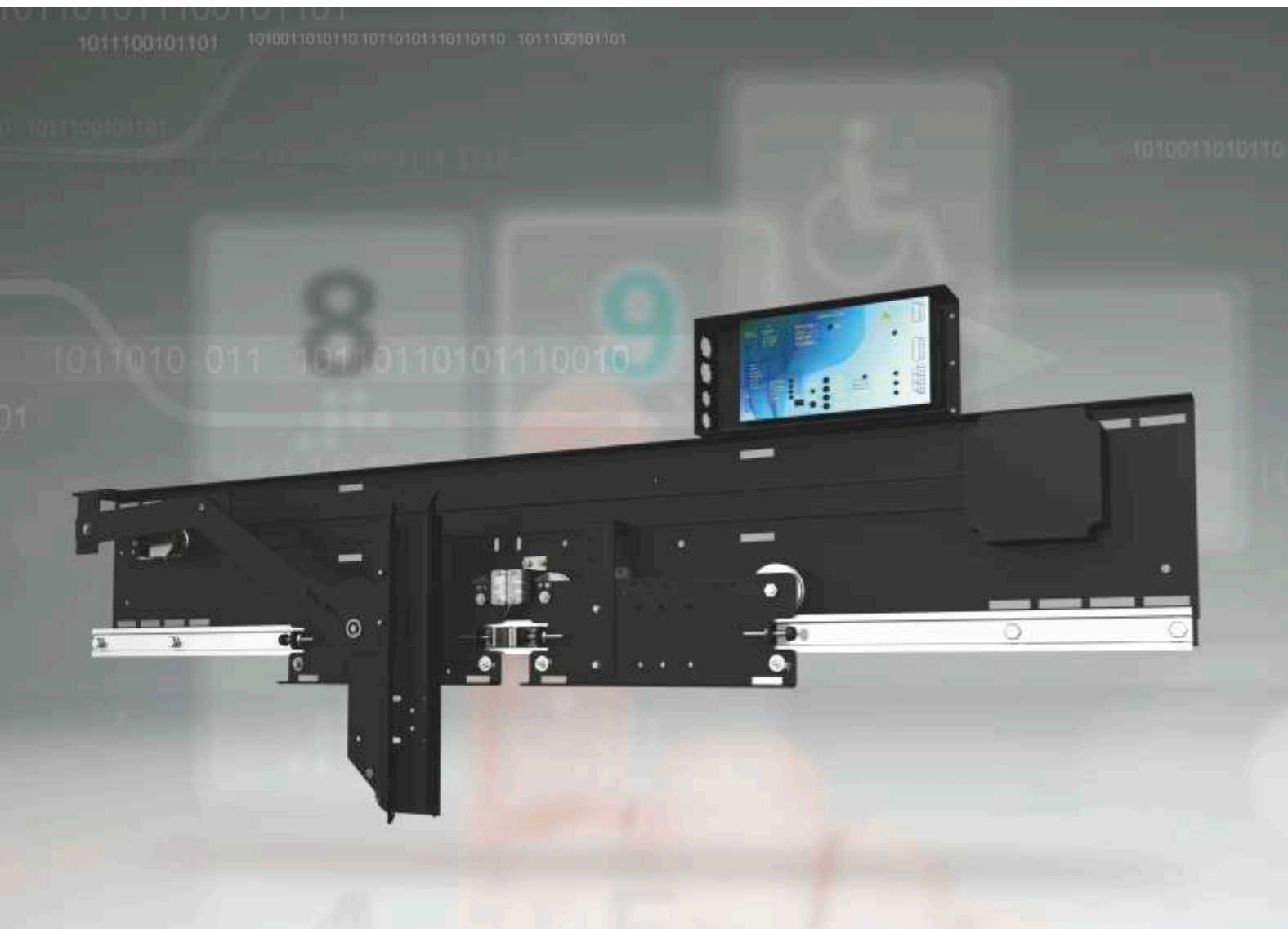

Передовые синхронные приводы на постоянных магнитах

Частотный преобразователь привода дверей отличается малыми габаритами, простотой установки и настройки. Кроме того, обеспечиваемая им экономия электроэнергии соответствует самым строгим современным требованиям по энергосбережению. Синхронные моторы на постоянных магнитах в сочетании с замкнутой системой автоматического регулирования обеспечивают высокую надёжность и комфорт. Лифты SWORD могут оборудоваться как синхронными, так и асинхронными приводами дверей, а также механизмом защиты от перегрузок.



Оптимизированная конструкция и простота установки

Сверхтонкий дизайн приводов двери (толщина в самом широком месте составляет всего 108мм) обеспечивает простоту их установки и обслуживания.



Высокое качество и надёжность

Обязательное тестирование и сертификация приводов двери в соответствии с самыми строгими промышленными стандартами гарантирует стабильность и надёжность их работы.



Высокая эксплуатационная эффективность

Скорость открытия створок составляет всего 2,5с, а закрытия - 2,7с (при ширине проёма в свету 900мм), что обеспечивает их высокую эксплуатационную эффективность.



Дополнительная система защиты от открывания двери вручную

При аварийной остановке лифта эта система предотвращает открытие двери кабины вручную, что устраняет риск гибели пассажиров.



Функция голосового оповещения

- ⦿ Функция оповещения о прибытии на нужный этаж повышает комфортность пользования нашими лифтами.
- ⦿ При определенных условиях (например, при полной загрузке, перегрузке, тайм-ауте закрытия двери, автоматическом сбросе и т. д.) пассажирам в кабине лифта выдается соответствующее голосовое сообщение.

Система вентиляции с ионизацией воздуха

Система вентиляции с ионизацией воздуха обеспечивает чистоту воздуха в кабине, тем самым повышая комфортность наших лифтов

Система управления с помощью персональных карт доступа

Система управления с помощью персональных карт доступа позволяет контролировать доступ на определённые этажи путём установки устройств считывания интеллектуальных карт на этажах или в кабине лифта. После установки этой системы выбор определенных этажей будет возможен только при наличии у пассажира специального доступа. Кроме того, система управления с помощью интеллектуальных карт имеет функцию доступа посетителей-посетитель может подтвердить свою личность, связавшись с владельцем квартиры по системе двухсторонней голосовой связи или с помощью иных средств связи, после чего хозяин нажатием кнопки даёт посетителю доступ на этаж.

Техника, созданная для человека-новый уровень комфорта

SWORD предлагает услуги по производству лифтов по индивидуальному проекту. Разработка индивидуальных проектов с учётом особенностей места установки будущего лифтового оборудования, широкий выбор функций и комплектующих позволяет нам создавать уникальные лифты, которые удовлетворяют самого требовательного заказчика. Мы внимательно прислушиваемся ко всем запросам заказчиков и предлагаем им широкий выбор функций и вариантов оформления, стремясь обеспечить полное соответствие изготовленных нами лифтов всем запросам заказчика.





Система удаленного мониторинга

Система удаленного мониторинга обеспечивает контроль за состоянием всех лифтов в реальном времени путём передачи видеосигнала на компьютеры в центре управления и контроля. Параллельно с мониторингом в реальном времени система может осуществлять запись данных о текущем эксплуатационном состоянии лифтов, собирать данные и создавать отчёты. Система удаленного мониторинга позволяет осуществлять централизованное управление и контроль эксплуатационного состояния группы лифтов, помогает при анализе причин неполадок и может оповещать операторов о сбоях лифтов, что повышает эффективность обслуживания и ремонта лифтов.

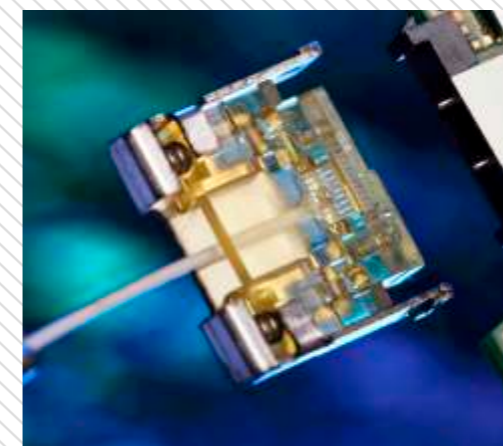

◎ Передовые технологии

Применение передовых идей, новых технологий и методов в сочетании простого управления делает систему удалённого мониторинга интуитивно понятной и простой в использовании.

◎ Удобное обслуживание

обеспечить гибкую организацию, разрешение пользователей, резервное копирование / восстановление данных, отслеживание данных, интеграцию данных, восстановление приложений и другие инструменты управления, что значительно облегчает работу по обслуживанию системы.

◎ Широкие возможности применения

Надёжные и понятные функции, интерфейсы ввода и вывода данных позволяют применять систему для удалённого управления любыми лифтами марки SWORD. Система автоматически выбирает конфигурацию в зависимости от моделей лифтов, к которым она подключена.

◎ Расширяемость

Система удаленного управления SWORD имеет разъёмы для плат и интерфейсов расширения, что позволяет расширять её путём подключения дополнительного оборудования и систем.

◎ Безопасность

пароль доступа и разрешение доступа гарантируют безопасность системы. С точки зрения функционального управления разрешениями на эксплуатацию, мы управляем пользователями в группе и детально регистрируем рабочий процесс, чтобы защитить безопасность системы и данных

Свобода перемещения в здании



Лифт с машинным помещением

S700P

HANGZHOU SWORD ELEVATOR CO.,LTD

Пассажирские лифты SWORD Elevator Co.,Ltd отличаются ярким дизайном и применением наиболее передовых и надёжных технологий. Они производятся на собственных заводах компании SWORD с применением самых передовых производственных процессов и оборудования. Помимо факторов, традиционно учитываемых производителями лифтов, таких как безопасность, надёжность и низкое энергопотребление, SWORD также уделяет большое значение таким факторам, как низкий уровень шума и плавность движения. Мы стремимся постоянно совершенствовать предлагаемые нами лифты с точки зрения дизайна и применяемых технологий.

Дизайн отделки кабин

Стандартная кабина



Потолок: XO-Z0378(L)
Кабина: нержавеющая сталь
Дверь кабины: нержавеющая сталь
Пол: XO-Z0465(ПВХ)



XO-Z1225

Кабина: Панель из белой зеркальной травленной нержавеющей стали(XO-Z0961)+ панель из короткой шлифованной нержавеющей стали под цвет тёмный титан

Боковые стены:
В середине противопожарная панель (8390G)+ с двух сторон панель из короткой шлифованной нержавеющей стали под цвет тёмный титан

Потолок: XO-Z1217D(L)Белая зеркальная нержавеющая сталь+акрил+LED

Пол: XO-Z0474 ПВХ

Варианты оформления под заказ



XO-Z0203

Кабина: Матовая нержавеющая сталь+белая зеркальная нержавеющая сталь

Передняя стена:
белая зеркальная нержавеющая сталь

Потолок: матовая нержавеющая сталь+акриловые светильники

Поручень: плоский поручень из шлифованной нержавеющей стали

Пол: мрамор



XO-Z0208

Кабина: XO-Z0208J,Вытравленная нержавеющая сталь под бронзу + белая зеркальная нержавеющая сталь зеркальная нержавеющая сталь под бронзу

Передняя: XO-Z0208D(L),зеркальная нержавеющая сталь под бронзу + акрил

Потолок: XO-Z0208F,с обеих сторон,поручень круглого сечения из нержавеющей стали под бронзу

Пол: XO-Z0208P,Мрамор

Дизайн двери шахты и панель вызова



основной этаж из нержавеющей стали



остальные двери шахты из крашенной стали(RAL7047)

Панель вызова

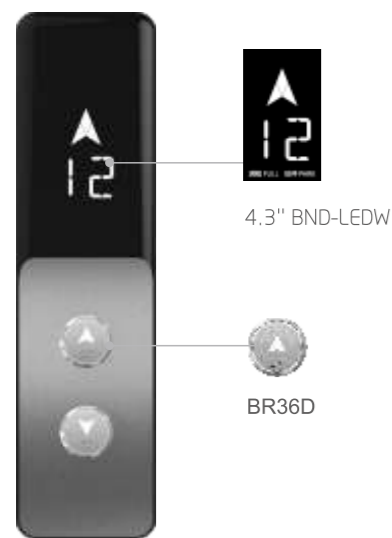

XHB18-A

панель вызова XHB18-A снабжена чёрным дисплеем BND-LEDW диагональю 4.3 и кнопками BR36D из шлифованной нержавеющей стали со шрифтом брайля

Варианты оформления дисплея

- 4.3" EOD-LEDY LED дисплей с жёлтыми пикселями
- 4.3" BND-LCD LCD дисплей с белыми пикселями
- 4.3" TFT-LCD Цветной жидкокристаллический дисплей

Панель приказов

Панель приказов



COP2

Встроенная панель управления COP2 изготовлена из нержавеющей стали снабжена чёрным дисплеем BND-LEDW диагональю 6.4" и кнопками BR36D из шлифованной нержавеющей стали со шрифтом брайля

Варианты оформления дисплея

- 6.4" BND-LCD LCD дисплей с белым пикселями
- 6.4" EOD-LCD Жидкокристаллический дисплей с жёлтыми пикселями
- 6.4" EOD-LEDY LED дисплей с жёлтыми пикселями
- 7.0" TFT-LCD Цветной жидкокристаллический дисплей
- 12.1" TFT-LCD Цветной жидкокристаллический дисплей

Варианты оформления кнопок

- BR34D Кнопки из нержавеющей шлифованной стали со шрифтом брайля
- BR34B кнопки из зеркальной шлифованной нержавеющей стали с шрифтом брайля

Иновационные лифты без машинного помещения

Лифты без машинного помещения **S700L** HANGZHOU SWORD ELEVATOR CO.,LTD

Лифты SWORD без машинного помещения не просто устраняют необходимость в отдельном помещении для оборудования, это результат уникальных инноваций в лифтостроении. Основываясь на многолетних исследованиях и обширном опыте работы с нашим заказчиками, мы создали лифты, отличающиеся низким энергопотреблением, экологичностью, комфортом и плавностью движения и компактной конструкцией простотой обслуживания.

Иновационные лифты без машинного помещения

Лифты S700L не требуют отдельного машинного помещения для тягового лифтового оборудования. Это позволяет снизить затраты на строительные работы и сэкономить полезные площади зданий. Станция управления лифтов SWORD без машинного помещения устанавливается прямо в лифтовой шахте над дверью верхнего этажа, что устраняет необходимость в устройстве отдельного помещения под машинное помещение.



Лифты без машинного помещения

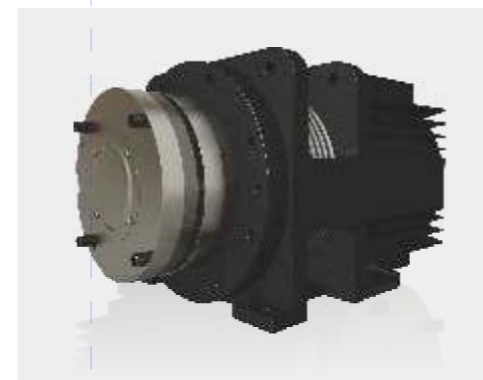
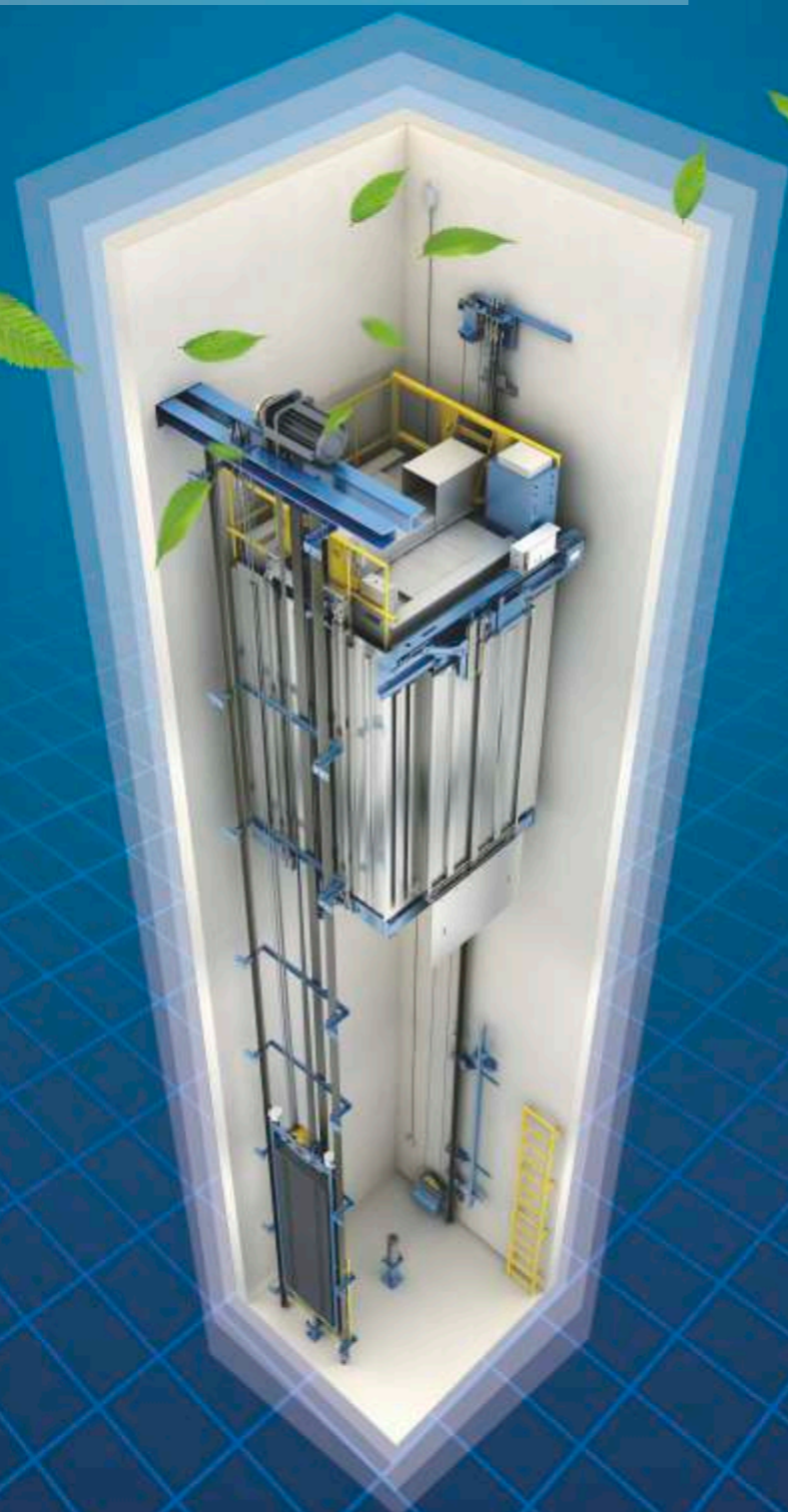

Иновационные лифты без машинного помещения ▶

Тяговая машина S700L является единственным моторным продуктом, который прошел национальную сертификацию эффективности и энергосбережения. Он принимает подшипники с постоянным уплотнением, без необходимости замены масла, что предотвращает загрязнение масла и всегда поддерживает чистоту машинного помещения. Он применяет технологию концентрической тяги и отменяет детали трансмиссии замедления, которые имеют меньший шум и меньшую вибрацию.



Ременные лифты без машинного помещения ▶

Безредукторный синхронный ременный привод на постоянных магнитах сочетается с композитным стальным ремнем. Этот привод разработан специально для стальных ременных лифтов, который внес ряд технических и конструктивных улучшений, таких как конструкция двигателя, тормоза и т. д., чтобы сделать привод безопаснее, меньше и эффективнее.

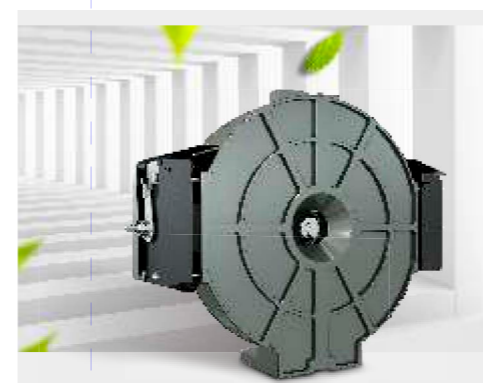

Ультратонкий мотор-лифты без машинного помещения ▶

Благодаря лидирующей в отрасли технологии электромагнитного поля, этот лифт значительно уменьшит толщину мотора при оптимизации магнитного поля, что делает мотор более мощным, а также привносит ряд инновационных разработок.

Дизайн отделки кабины

Стандартная кабина



Потолок:ХО-Z3311(L)

Стены кабины:нержавеющая сталь

Дверь кабины:нержавеющая сталь

Пол:ХО-Z0471(ПВХ)



ХО-Z1216

Кабина: ХО-Z1216J
Стена: Панель из розовой зеркальной травленной нержавеющей стали+ панель из розовой травленной нержавеющей стали

Потолок: ХО-Z1216D(L)
Белая зеркальная нержавеющая сталь + акрил+LED

Пол: ХО-Z0471 ПВХ

Варианты оформления под заказ



ХО-Z1221

Кабина: ХО-Z1221J
Задняя стена и передняя стена:
Панель из бронзовой короткой шлифованной нержавеющей стали

Боковые стены: противопожарная панель (9162Т)+ Панель из бронзовой короткой шлифованной нержавеющей стали

Потолок: ХО-Z1217D(L) Белая зеркальная нержавеющая сталь + молочный акрил+ LED

Поручень: ХО-Z0506A Одинарный поручень круглого сечения из зеркальной нержавеющей стали

Пол: ХО-Z1221P
Мрамор



ХО-Z0208

Кабина: Панель из белой зеркальной выставленной нержавеющей стали + панель шлифованной нержавеющей стали

Потолок: Панель из шлифованной нержавеющей стали + матовое стекло

Поручень: С трех сторон:плоский поручень из шлифованной нержавеющей стали

Пол: Мрамор

Дизайн двери шахты и панель вызова



основной этаж из нержавеющей стали



остальные двери шахты из крашенной стали(RAL7047)

Панель вызова



XHB15-A

Панель вызова XHB15-A снабжена чёрным дисплеем BND-LEDW диагональю 4.3 и кнопками BR36D из шлифованной нержавеющей стали со шрифтом брайля

Варианты оформления дисплея



4.3" EOD-LCD
Жидкокристаллический дисплей с жёлтыми пикселями



4.3" EOD-LEDY
LED дисплей с жёлтыми пикселями



4.3" BND-LCD
LCD дисплей с белыми пикселями



4.3" TFT-LCD
Цветной жидкокристаллический дисплей

Панель приказов

Панель приказов



COP2

Встроенная панель управления COP2 изготовлена из нержавеющей стали снабжена чёрным дисплеем BND-LEDW диагональю 6.4" и кнопками BR36D из шлифованной нержавеющей стали со шрифтом брайля

Варианты оформления дисплея



6.4" BND-LCD
LCD дисплей с белым пикселями



6.4" EOD-LCD
Жидкокристаллический дисплей с жёлтыми пикселями



6.4" EOD-LEDY
LED дисплей с жёлтыми пикселями



7.0" TFT-LCD
Цветной жидкокристаллический дисплей



10.4" TFT-LCD
Цветной жидкокристаллический дисплей

Варианты оформления кнопок



BR34D

Кнопки из нержавеющей шлифованной стали со шрифтом брайля



BR34B

кнопки из зеркальной шлифованной нержавеющей стали с шрифтом брайля

Варианты внутренней отделки

Дизайн потолка

XO-Z0303(L)

Рама из зеркальной нержавеющей стали, точечные светильники по углам, акриловый световой щит в центре



XO-Z0305(L)

Обрамления из нержавеющей шлифованной стали, акриловый световой щит в центре, прямоугольные акриловые светильники по бокам



XO-Z0194D(L)

Зеркальная нержавеющая сталь + точечный светильник и акриловое декоративное освещение



XO-Z0210D(L)

Зеркальная нержавеющая сталь+акриловый светильник +точечный светильник



XO-Z0211D(L)

Двухсторонняя шлифованная нержавеющая сталь+акриловое декоративное освещение в центре

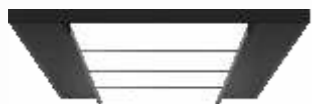

XO-Z0213D(L)

Металлическая рама с акриловым декоративным освещением в центре

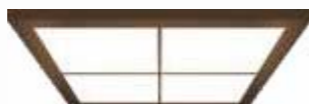

XO-Z0372(L)

Каркас из шлифованной нержавеющей стали, акриловый световой щит с трапециевидным



XO-Z0379(L)

Рамка из крашенной стали + акриловые светильники+ зеркальная нержавеющая сталь в центре



Дизайн поручней



XO-Z0530

текстурированная бронза+дерево



XO-Z0531

текстурированная бронза+дерево



XO-Z0506A

Одинарный поручень круглого сечения из нержавеющей стали



XO-Z0509

Поручень из плоской нержавеющей стали

Дизайн пола

► Мрамор



XO-Z0182P



XO-Z0183P



XO-Z0472P



XO-Z0206P



XO-Z0429



XO-Z0440



XO-0442



XO-Z0214P

► ПВХ



XO-Z0464



XO-Z0237P



XO-Z0461



XO-Z0462

лифт для пожарных



Широкая кабина 2100×1100×2100
Дверь 1200*2000
Потолок ХО-Z0378
Стена нержавеющая сталь
Пол ХО-Z0464



Глубокая кабина 1100*2100*2100
Дверь 900*2000
Потолок ХО-Z0378
Стена нержавеющая сталь
Пол ХО-Z0471



Стандартные функции

 Стандартные функции	
Блокировка при полной загрузке	При максимальной загрузке на дисплеях вызова лифта отображается символ полной загрузки , и лифт реагирует только на сигналы с панели управления в кабине и не реагирует на сигналы вызова с панели вызова на этажах.
Автоматический возврат на основной этаж	При отсутствии вызова в течении определённого периода времени кабина лифта автоматически возвращается на основной этаж
Самообучение высоты этажа	Система управления лифтом автоматически регистрирует высоту каждого этажа,что обеспечивает точное место остановки в соответствии с этажом
Диагностика сбоев	Система управления может производить автоматическую регистрацию и диагностику сбоев в работе лифта и при необходимости автоматичеси останавливать кабину в целях обеспечения безопасности пассажиров.
Защита от баловства	Если в кабине лифта находится только один пассажир , и система управления регистрирует выбор слишком большого числа этажей для остановки,все сигналы отмечаются, и требуют повторное нажатие кнопки нужного этажа.
Сброс ошибочных вызовов	До начала движения кабины , текущую команду можно отменить двойным нажатием на специальную кнопку.
Кнопки открытия и закрытия дверей	Панели приказов в кабине снабжены кнопками,позволяющими пассажирам управлять работой дверей из кабины
Повторная инициализация	Если после сбоя питания невозможна передача сигналов позиционирования или невозможно определить положение кабины лифта, будет произведен возврат кабины на первый этаж и повторная инициализация лифта,после чего возобновится нормальная работа лифта и отображение информации о положении кабины на панелях вызова.
Корректировка времени нахождения дверей в открытом состоянии	Эта функция позволяет регулировать время открывания двери кабины и дверей шахты.
Повторное открытие дверей для посадки	При нажатии кнопки вызова лифта на том же этаже, на котором находится кабина производится повторное открытие дверей ,если направление нажатой кнопки вызова соответствует текущему направлению движения лифта.

 Функции безопасности	
Защита от столкновений.	Если при приближении к конечному этажу скорость движения кабины не снижается до установленного уровня.
Защита от перегрева привода	Если в результате негрева мотора или повышения температуры окружающего воздуха, температура превысит установленное значение ,включается режим защиты от перегрева.В этом случае кабина останавливается на ближайшем этаже,двери кабины открываются, и в ней выключается свет и вентиляция. После устранения данной ошибки, работа лифта возобновляется автоматически
Защита от заземления	Если усилие противодействующее закрытию дверей , достигает определённое значения,двери вновь открываются.
Обнаружение превышения допустимой скорости движения	Система управления отслеживает показания датчиков скорости движения кабины, и если она превышает установленное максимально допустимое значение,система управления переходит в аварийный режим и останавливает движение кабины.
Обнаружение нестандартных сигналов	Если система управления обнаруживает нестандартной сигнал ошибки,он переходит в аварийный режим и останавливает движение кабины.
Обнаружение скачков напряжения	При обнаружении в основной сети питания скачков напряжения,превышающих определённое допустимое значение,система управления переходит в аварийный режим и останавливает движение кабины.
Световая завеса	В дверях кабины установлена световая завеса,которая при помощи инфракрасных датчиков обнаруживает наличие препятствий в дверном проёме и препятствует закрытию дверей.
Защита от перегрузок	Если вес кабины превышает номинальную грузоподъемность лифта, двери кабины открываются, звучит звуковое предупреждение и включается индикатор перегрузки.Режим перегрузки автоматически отключается после снижения веса кабины ниже номинальной грузоподъёмности лифта
Защита от удерживания кабины	Если вследствие удержания кнопки вызова лифта или по иным причинам двери кабины лифта остаются открытыми в течении установленного времени, система управления принудительно закрывает двери кабины,чтобы лифт мог отвечать на двери сигналы вызова. В случае невозможности выполнения системной команды принудительного закрытия дверей система управления восстановит нормальную работу лифта.
Обнаружение сбоев системы торможения	Если система управления обнаруживает,что фактическая позиция тормозов отличается от текущей команды ,система переходит в аварийный режим и останавливает движение кабины

Дополнительные функции

Стандартные функции

Аварийный электропривод в машинном помещении	Аварийный электропривод устанавливается в машинном помещении и в аварийных ситуациях позволяет техникам осуществлять управление работой лифта из машинного помещения для быстрого спасения пассажиров.
Аварийное освещение	В случае отключения основного электропитания в кабине включается аварийное освещение.
Аварийный сигнал	На крыше кабины установлена аварийная сигнализация. Аварийный звуковой сигнал включается нажатием соответствующей кнопки на панели управления в кабине.

Функции энергосбережения

Автоматическое управление освещением и вентиляцией в кабине.	Если в течение определённого времени лифт не получает сигналов вызова, он переходит в режим ожидания, и система управления автоматически отключает освещение и вентиляцию в кабине в целях экономии электроэнергии.
Принудительное закрытие дверей	В автоматическом режиме можно принудительно закрыть двери кабины, нажав на кнопку закрытия дверей на панели управления в кабине.

Коммуникация

Звуковое оповещение о прибытии	При достижении лифтом нужного этажа звучит звуковое оповещение.
Индикаторы направления движения лифта в кабине и на этажах	На дисплеях, расположенных на панелях управления в кабине и на этажах, отображается информация о направлении движения кабины.
Отображение информации о движении кабины на ЖК-дисплеях	На ЖК-дисплеях, расположенных на панелях управления в кабине и на этажах, отображается информация о текущем положении кабины(этаж) и направлении её движения.

Специальные функции

Парковка	При простое лифты из одной группы паркуются на разных этажах для сокращения времени ожидания при вызове лифта.
Устройство управления лифтом в режиме обслуживания	На крыше кабины устанавливается устройство управления лифтом в режиме обслуживания и кнопка аварийной остановки кабины.

Рабочие функции

Функция управления специалистом сервисной службы	Функция управления специалистом сервисной службы позволяет осуществлять полуавтоматическое управление работой лифта.
Кнопка движения без остановок	Данной функцией комплектуются лифты по заказу клиентов. При собирательной системе работы лифтового оборудования при активации данного режима, при помощи кнопки или ключа выше указанная система работы блокируется, и лифт двигается без остановок на нужный этаж.
Кнопка удержания дверей	При нажатии на кнопку удержания дверей на панели управления в кабине двери кабины откроются и будут оставаться открытыми в течении установленного времени. В режиме удержания дверей лифт игнорирует ранее зарегистрированные команды, поданные с панели управления в кабине, и не реагирует на вызовы с других этажей. Для вывода лифта из режима удержания дверей нужно нажать кнопку закрытия дверей или кнопку одного из этажей на панели управления в кабине. Для перевода всей группы лифтов в режим удержания дверей необходимо перевести один из лифтов в состояние готовности к работе с открытыми дверями и нажать кнопку удержания. При этом система управления автоматически передаст сигнал удержания дверей на все лифты из данной группы.
Таймер парковки	Таймер парковки позволяет устанавливать время, по истечению которого будет автоматически производиться парковка лифта.
Автоматическое отключение дисплеев на панелях вызова	В целях экономии электроэнергии при отсутствии вызовов в течении определённого времени дисплеи на панелях вызова на этажах автоматически отключаются.

Коммуникация

Голосовое оповещение	При замедлении кабины перед остановкой синтезатор речи генерирует голосовое оповещение.
Гонг на этажах	При прибытии лифта на этаж в холле звучит оповещение.

Прочие функции

Функция перевозки пожарных подразделений	При обнаружении включения системы пожаротушения система управления без остановок возвращает кабину лифта на установленный этаж и блокирует кабину с открытыми дверями. Кроме того, возможен вариант, когда после возвращения кабины на установленный этаж двери закрываются через 15 секунд и могут быть вновь открыты нажатием кнопки открытия дверей в кабине. В аварийном режиме лифту можно дать команду возвращения на альтернативный этаж парковки, направив сигнал "Alternate Service Landing". При этом система управления переместит лифт на установленный альтернативный этаж парковки.
Система видеонаблюдения	Возможна установка системы видеонаблюдения, позволяющей осуществлять компьютеризированный мониторинг работы всех лифтов. Система видеонаблюдения залифтами может быть подключена к общей компьютерной системе управления зданием.
Устройство защиты отключения питания	Устройство автоматического спасения дает возможность автоматического освобождения пассажиров из кабины лифта при отключении основного электропитания. Оно питается от перезаряжаемой батареи и в случае отключения основного питания включает в кабине звуковой сигнал, призванный успокоить пассажиров, перемещает кабину на ближайший этаж, открывает двери кабины и оставляет их открытыми для беспрепятственного выхода пассажиров.
Управление при помощи персональных карт доступ.	Устройство считывания интеллектуальных карт на панели управления в кабине позволяет обладателям интеллектуальных карт давать лифту команды на перемещение на этажи с ограниченным доступом.
Управление с помощью пароля	Доступ к определенным этажам может быть ограничен при помощи пароля.

Лифт с машинным помещением

S700P

Чертёж уствновки лифтов серии S700P
(грузоподъёмность:400-1000кг,скорость 1.0-1.75м/с)

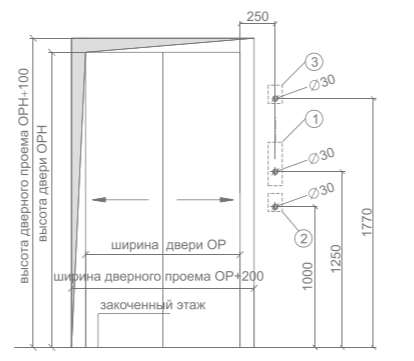
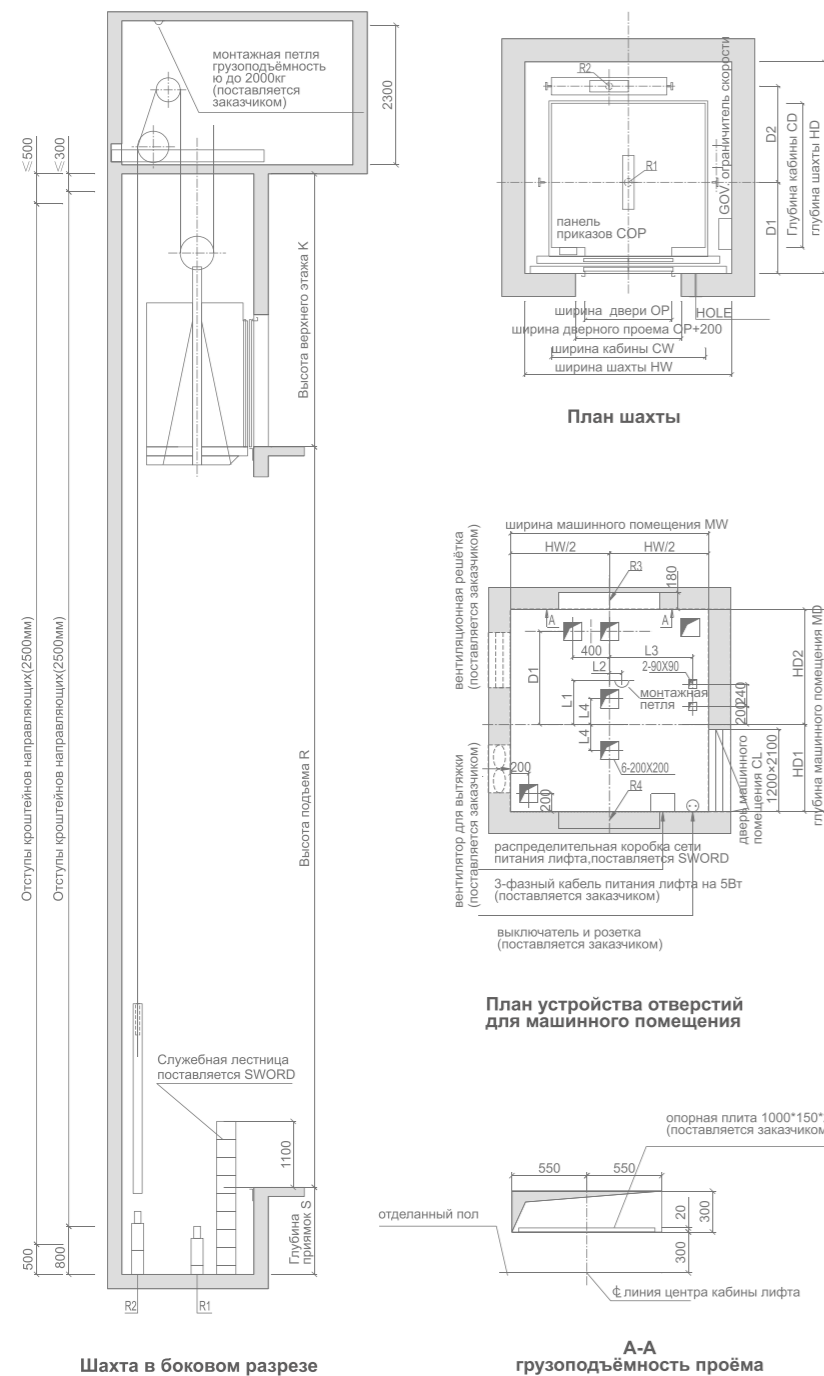

Проём в свету (вид спереди)

На всех этажах
1.кнопка & панель вызова;
парковочный выключатель
(устанавливается только на посадочном этаже)
2.пожарный выключатель
(устанавливается только на посадочном этаже)
3.отверстие под арматуру для светильника,
внутренний диаметр-30мм,рекомендуется
вставить в отверстие трубку из ПВХ

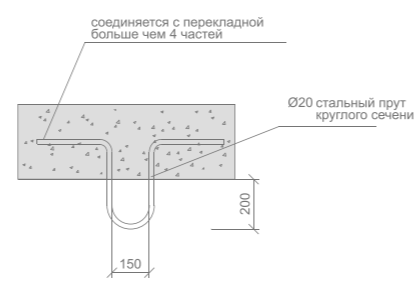

монтажная петля (поставляется заказчиком)

Технические требования для закички

- Шахта должна использоваться исключительно для лифта. в ней не должно быть посторонних кабелей и устройств,помимо лифтового оборудования.Устройство лифтовой шахты должно соответствовать действующим требованиям пожарной безопасности.
- Шахта должна быть вертикальной.Минимальный зазор должен соответствовать размерам шахты,а допустимая погрешность должна составлять ±25mm/0-30m,±30mm/30-60m,±50mm/60m.
- Если под кабиной и противовесом лифта в их нижнем положении присутствует свободное пространство с возможностью доступа, под противовесом необходимо устроить свайную опору, или снабдить противовес защитным устройством.
- Перед установкой лифта необходимо установить напротив каждого входа в шахту достаточно прочные защитные ограждения высотой не менее 1.2м.
- Закрытую шахту необходимо снабдить вентиляционными отверстиями в верхней или нижней части шахты.При этом общая площадь вентиляционных отверстий должна составлять не менее 1% площади шахты.
- После установки всего необходимого оборудования дверные проёмы и отверстия для панелей вызова лифта на этажах должны быть герметично закрыты.
- Рекомендуется использовать бетонную шахту.Если шахта выложена из кирпича, необходимо установить бетонные балки высотой 300мм в местах установки кроштейнов направляющих, а также над и под дверными проёмами на этажах.
- Если для надёжной установки направляющих требуется установка вспомогательных бетонных кольцевых балок,следует применять бетон прочностью не менее С20.
- Если расстояние между порогами дверных проёмов на этажах превышает 11м, необходимо устроить промежуточные аварийные двери шириной не менее 350мм и высотой не менее 1800мм,которые не должны открываться внутрь шахты.
- Шахта должна быть защищена от попадания воды.При устройстве сливного отверстия ,оно должно располагаться в углу шахты.
- Согласно техническим требованиям разъёмы электропитания должны располагаться в надёжно закрывающихся распределительных коробках и оборудоваться защитным выключателем.Скачки напряжения в сети электропитания должны составлять не более ±7%. Нейтраль и проводник заземления должны быть изолированы,а сопротивление заземления не должно превышать 4 Ω .При установке устройств защиты от пробоев сила остаточного тока должна составлять не более 500 мА.
- Все приведенные на чертежах воздействующие силы указаны с учётом коэффициента ударной нагрузки.Стены и дно шахты должны выдерживать нагрузки,указанные на чертежах.
- Изготавливаемые клиентом элементы шахты(несущая плита и т.д.),указанные на чертежах,должны быть установлены до установки лифта.
- Температура в машинном помещении должна поддерживаться на уровне 5-40°C.Пол машинного помещения должен быть ровным и выдерживать нагрузки до 7.0 kN/м² .Если пол машинного помещения неровный,и разница между высшей и низшей точками составляет свыше 500мм, в машинном помещении необходимо устроить ступеньку или лестницу с ограждением.
- Необходимо устроить защищенное компьютерное помещение.К кабине необходимо подвести 6-жильный экранированный кабель(с площадью сечения каждой жилы не менее 0.5мм²),который будет служить для налаживания внутренней связи.При невозможности использования кабеля вышеуказанного типа допустимо использование кабеля категории5(CAT-5).

Грузоподъёмность(кг)	Скорость (м.с)	Кол.ост	Размер кабины(мм)	Размер шахты(мм)	Размер двери(мм)	Глубина приямка&высота верхнего этажа(мм)
400	1	2	950*1061*2100	1700*1450	CO700*2000	1220/3650
400	1	2	950*1061*2100	1700*1450	SO800*2000	1220/3650
400	1	2	950*1000*2100	1550*1700	CO700*2000	1220/3650
400	1	2	950*1000*2100	1550*1700	SO800*2000(100%door offset)	1220/3650
400	1.6	2	950*1061*2100	1700*1450	CO700*2000	1350/3850
400	1.6	2	950*1061*2100	1700*1450	SO800*2000	1350/3850
400	1.6	2	950*1000*2100	1550*1700	CO700*2000	1350/3850
400	1.6	2	950*1000*2100	1550*1700	SO800*2000(100%door offset)	1350/3850
630	1	2	1400*1100*2100	2050*1750	CO800*2000	1220/3650
630	1	2	1400*1100*2100	2050*1800	SO800*2000	1220/3650
630	1	2	1100*1400*2100	1850*2000	CO800*2000	1220/3650
630	1	2	1400*1100*2100	2050*1750	CO900*2000(100%door offset)	1220/3650
630	1.6	2	1400*1100*2100	2050*1750	CO800*2000	1350/3850
630	1.6	2	1400*1100*2100	2050*1800	SO800*2000	1350/3850
630	1.6	2	1100*1400*2100	1850*2000	CO800*2000	1350/3850
630	1.6	2	1400*1100*2100	2050*1750	CO900*2000(100%door offset)	1350/3850
1000	1	2	2100*1100*2100	2550*1750	SO1200*2000	1220/3650
1000	1.6	2	2100*1100*2100	2550*1750	SO1200*2000	1350/3850
1000	1	2	1600*1400*2100	2350*2000	CO1000*2000	1220/3650
1000	1	2	1600*1400*2100	2250*2150	CO1000*2000(door offset 100mm)	1220/3650
1000	1	2	1100*2100*2100	1850*2550	SO800*2000	1220/3650
1000	1	2	1100*2100*2100	1850*2500	CO800*2000	1220/3650
1000	1.6	2	1600*1400*2100	2350*2000	CO1000*2000	1350/3850
1000	1.6	2	1600*1400*2100	2250*2150	CO1000*2000(door offset 100mm)	1350/3850
1000	1.6	2	1100*2100*2100	1850*2550	SO800*2000	1350/3850
1000	1.6	2	1100*2100*2100	1850*2550	CO800*2000	1350/3850

Не масштабировать этот чертёж ,если не указано иное

По всем вопросам обращаться к нам

Лифты с машинным помещением

S700P

Чертеж установки лифтов серии S700P
Грузоподъемность: 800-1000кг; скорость 2.0-2.5м/с
Грузоподъемность: 1000-1600кг; скорость 1.0-2.5м/с

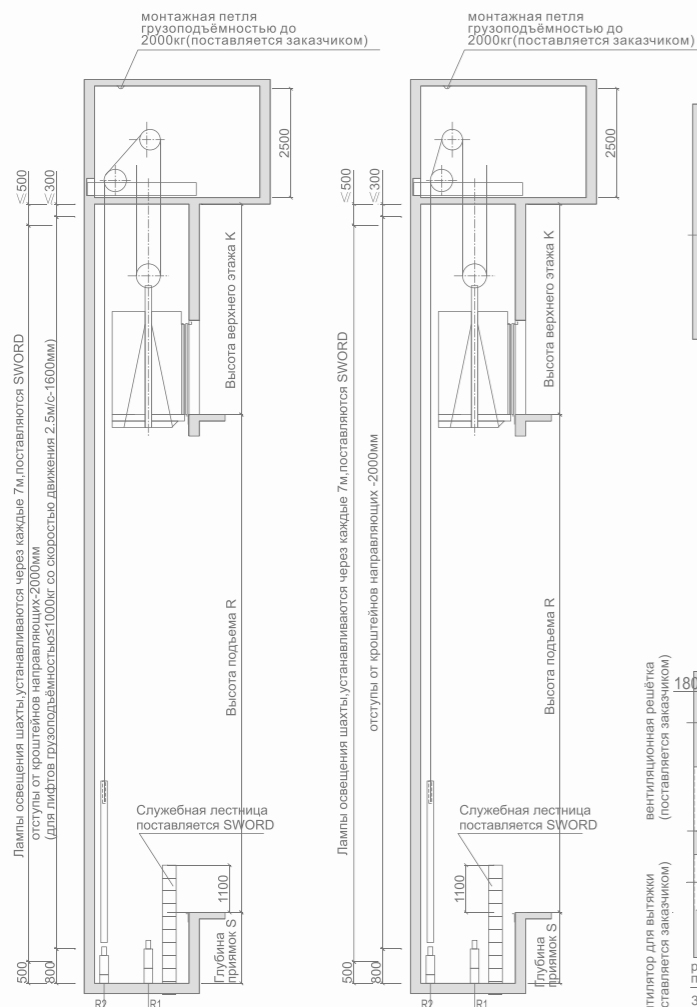

шахта в боковом разрезе
для лифтов со скоростью 2.0-2.5 м.с

шахта в боковом разрезе
для лифтов со скоростью 1.0-1.75 м.с

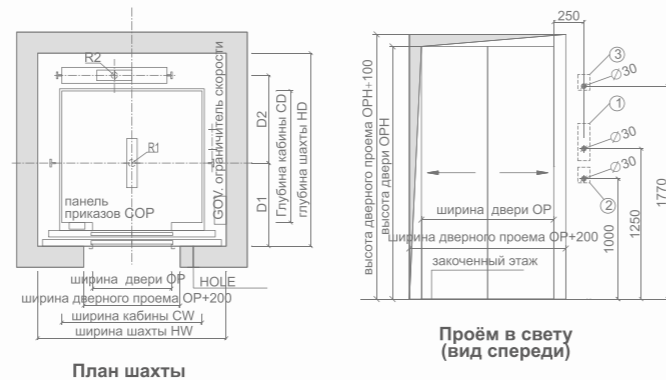

План шахты

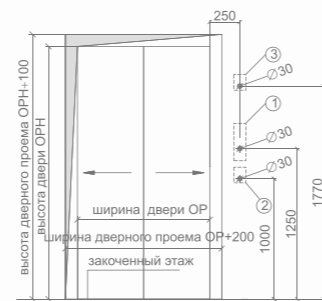

Прём в свету
(вид спереди)

На всех этажах
1.кнопка & панель вызова;
парковочный выключатель
(устанавливается только на посадочном этаже)
2.пожарный выключатель
(устанавливается только на посадочном этаже)
3.отверстие под арматуру для светильника,
внутренний диаметр-30мм,рекомендуется
вставить в отверстие трубку из ПВХ

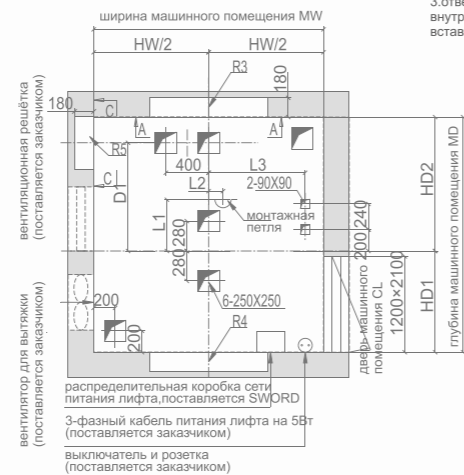

План устройства отверстий
для машинного помещения



Монтажная петля
(поставляется заказчиком)



А-А
грузоподъемность проёма



С-С
грузоподъемность отверстия

Не масштабировать этот чертеж ,если не указано иное

Технические требования для закачика

- Шахта должна использоваться исключительно для лифта. в ней не должно быть посторонних кабелей и устройств,помимо лифтового оборудования.Устройство лифтовой шахты должно соответствовать действующим требованиям пожарной безопасности.
- Шахта должна быть вертикальной.Минимальный зазор должен соответствовать размерам шахты,а допустимая погрешность должна составлять ±25mm/0-30m,±30mm/30-60m,±50mm/60m.
- Если под кабиной и противовесом лифта в их нижнем положении присутствует свободное пространство с возможностью доступа, под противовесом необходимо устроить свайную опору, или снабдить противовес защитным устройством.
- Перед установкой лифта необходимо установить напротив каждого входа в шахту достаточно прочные защитные ограждения высотой не менее 1.2м.
- Закрытую шахту необходимо снабдить вентиляционными отверстиями в верхней или нижней части шахты.При этом общая площадь вентиляционных отверстий должна составлять не менее 1% площади шахты.
- После установки всего необходимого оборудования дверные проёмы и отверстия для панелей вызова лифта на этажах должны быть герметично закрыты.
- Рекомендуется использовать бетонную шахту.Если шахта выложена из кирпича, необходимо установить бетонные балки высотой 300мм в местах установки кроштейнов направляющих, а также над и под дверными проёмами на этажах.
- Если для надёжной установки направляющих требуется установка вспомогательных бетонных кольцевых балок,следует применять бетон прочностью не менее C20.
- Если расстояние между порогами дверных проёмов на этажах превышает 11м, необходимо устроить промежуточные аварийные двери шириной не менее 350мм и высотой не менее 1800мм,которые не должны открываться внутрь шахты.
- Шахта должна быть защищена от попадания воды.При устройстве сливного отверстия ,оно должно располагаться в углу шахты.
- Согласно техническим требованиям разьёмы электропитания должны располагаться в надёжно закрывающихся распределительных коробках и оборудоваться защитным выключателем.Скачки напряжения в сети электропитания должны составлять не более ±7%. Нейтраль и проводник заземления должны быть изолированы,а сопротивление заземления не должно превышать 4 Ω .При установке устройств защиты от пробоев сила остаточного тока должна составлять не более 500 мА.
- Все приведенные на чертежах воздействующие силы указаны с учётом коэффициента ударной нагрузки.Стены и дно шахты должны выдерживать нагрузки,указанные на чертежах.
- Изготавливаемые клиентом элементы шахты(несущая плита и т.д.),указанные на чертежах,должны быть установлены до установки лифта.
- Температура в машинном помещении должна поддерживаться на уровне 5-40°C.Пол машинного помещения должен быть ровным и выдерживать нагрузки до 7.0 kN/м².Если пол машинного помещения неровный,и разница между высшей и низшей точками составляет свыше 500мм, в машинном помещении необходимо устроить ступеньку или лестницу с ограждением.
- Необходимо устроить защищенное компьютерное помещение.К кабине необходимо подвести 6-жильный экранированный кабель(с площадью сечения каждой жилы не менее 0.5мм²),который будет служить для налаживания внутренней связи.При невозможности использования кабеля вышеуказанного типа допустимо использование кабеля категории5(CAT-5).

грузоподъемность кг	скорость м/с	размер кабины CW(mm)xCD(mm)	размер двери OP(mm)xOPH(mm)	размер шахты HW(mm)xHD(mm)	глубина прямая S(mm)	высота верхнего этажа K(mm)	остановка максимум м	высота подъема м
800	2.0	1400x1350	800x2100	1950x2100	1650	4900	36	105
	2.5				2050	5100	36	125
900	2.0	1600x1350	900x2100	2150x2100	1650	4900	36	105
	2.5				2050	5100	36	125
1000 (1050)	2.0	1600x1500	900x2100	2150x2200	1650	4900	36	105
	2.5				2050	5100	36	125
1150	1.0	2000x1350	1100x2100	2600x2100	1450	4550	16	50
	1.5				1550	4750	24	75
	1.75				1550	4800	32	90
	2.0				1650	4900	36	105
1350	2.5	2000x1550	1100x2100	2600x2300	2050	5100	36	125
	1.0				1450	4550	16	50
	1.5				1550	4750	24	75
	1.75				1550	4800	32	90
1600	2.0	2000x1750	1100x2100	2600x2500	1650	4900	36	105
	2.5				2050	5100	36	125
	1.0				1450	4550	16	50
	1.5				1550	4750	24	75
	1.75				1550	4800	32	90

По всем вопросам обращаться к нам

Ультратонкий мотор --лифты без машинного помещения

S700L

чертеж установки лифтов серии S700L

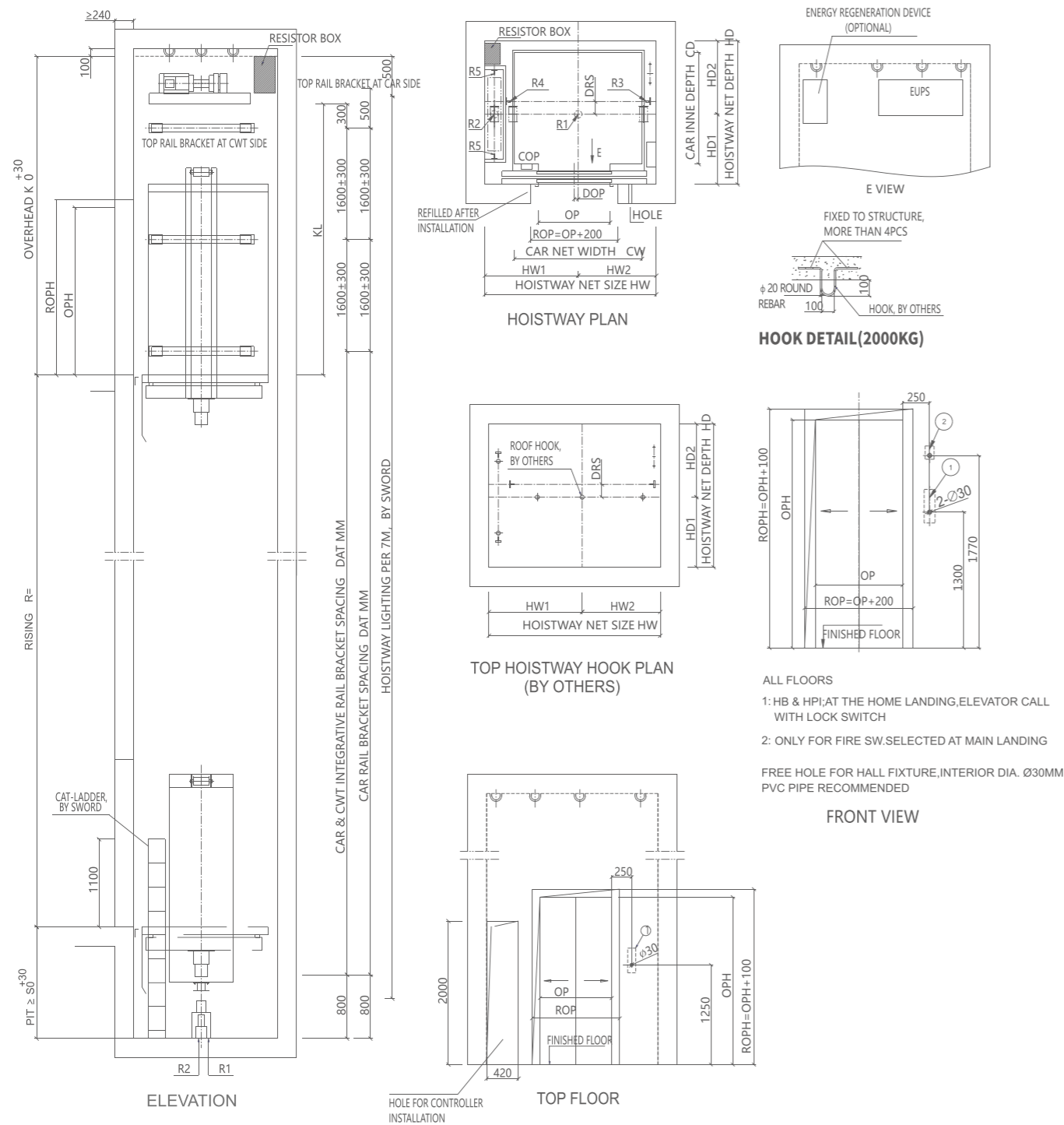

ALL FLOORS
1: HB & HPI: AT THE HOME LANDING, ELEVATOR CALL WITH LOCK SWITCH
2: ONLY FOR FIRE SW. SELECTED AT MAIN LANDING
FREE HOLE FOR HALL FIXTURE, INTERIOR DIA. Ø30MM
PVC PIPE RECOMMENDED

Не масштабировать этот чертеж, если не указано иное

Технические требования для закички

- Шахта должна использоваться исключительно для лифта. в ней не должно быть посторонних кабелей и устройств, помимо лифтового оборудования. Устройство лифтовой шахты должно соответствовать действующим требованиям пожарной безопасности.
- Шахта должна быть вертикальной. Минимальный зазор должен соответствовать размерам шахты, а допустимая погрешность должна составлять ±25mm/0-30m, ±30mm/30-60m, ±50mm/60m.
- Если под кабиной и противовесом лифта в их нижнем положении присутствует свободное пространство с возможностью доступа, под противовесом необходимо установить свайную опору, или снабдить противовес защитным устройством.
- Перед установкой лифта необходимо установить напротив каждого входа в шахту достаточно прочные защитные ограждения высотой не менее 1.2м.
- Закрытую шахту необходимо снабдить вентиляционными отверстиями в верхней или нижней части шахты. При этом общая площадь вентиляционных отверстий должна составлять не менее 1% площади шахты.
- После установки всего необходимого оборудования дверные проёмы и отверстия для панелей вызова лифта на этажах должны быть герметично закрыты.
- Рекомендуется использовать бетонную шахту. Если шахта выложена из кирпича, необходимо установить бетонные балки высотой 300мм в местах установки кроштейнов направляющих, а также над и под дверными проёмами на этажах.
- Если для надёжной установки направляющих требуется установка вспомогательных бетонных кольцевых балок, следует применять бетон прочностью не менее C20.
- Если расстояние между порогами дверных проёмов на этажах превышает 11м, необходимо устроить промежуточные аварийные двери шириной не менее 350мм и высотой не менее 1800мм, которые не должны открываться внутрь шахты.
- Шахта должна быть защищена от попадания воды. При устройстве сливного отверстия, оно должно располагаться в углу шахты.
- Согласно техническим требованиям разъемы электропитания должны располагаться в надежно закрывающихся распределительных коробках и оборудоваться защитным выключателем. Скачки напряжения в сети электропитания должны составлять не более ±7%. Нейтраль и проводник заземления должны быть изолированы, а сопротивление заземления не должно превышать 4 Ω. При установке устройств защиты от пробоев сила остаточного тока должна составлять не более 500 mA.
- Все приведенные на чертежах действующие силы указаны с учётом коэффициента ударной нагрузки. Стены и дно шахты должны выдерживать нагрузки, указанные на чертежах.
- Изготавливаемые клиентом элементы шахты (несущая плита и т.д.), указанные на чертежах, должны быть установлены до установки лифта.
- Температура в машинном помещении должна поддерживаться на уровне 5-40°C. Пол машинного помещения должен быть ровным и выдерживать нагрузки до 7.0 kN/m². Если пол машинного помещения неровный, и разница между высшей и низшей точками составляет свыше 500мм, в машинном помещении необходимо устроить ступеньку или лестницу с ограждением.
- Необходимо устроить защищенное компьютерное помещение. К кабине необходимо подвести 6-жильный экранированный кабель (с площадью сечения каждой жилы не менее 0.5мм²), который будет служить для налаживания внутренней связи. При невозможности использования кабеля вышеуказанного типа допустимо использование кабеля категории 5 (CAT-5).

Грузоподъемность (кг)	Скорость (м.с)	Кол.ост.	Размер кабины(мм)	Размер шахты(мм)	Размер двери(мм)	Глубина прямая & высота верхнего этажа(мм)
400	1	2	850*1200*2100	1400*1850	SO700*2000	1350/3600
400	1	2	850*1200*2100	1400*1850	SO800*2000	1350/3600
400	1	2	900*1200*2100	1450*1850	CO700*2000	1350/3600
400	1	2	900*1200*2100	1450*1850	SO800*2000	1350/3600
400	1.6	2	850*1200*2100	1400*1850	SO700*2000	1500/3750
400	1.6	2	850*1200*2100	1400*1850	SO800*2000	1500/3750
400	1.6	2	900*1200*2100	1450*1850	CO700*2000	1500/3750
400	1.6	2	900*1200*2100	1450*1850	SO800*2000	1500/3750
630	1	2	1100*1400*2100	1650*1850	CO800*2000	1350/3600
630	1	2	1050*1400*2100	1600*1850	CO700*2000	1350/3600
630	1	2	1100*1400*2100	1650*1850	SO800*2000	1350/3600
630	1.6	2	1100*1400*2100	1650*1850	CO800*2000	1500/3750
630	1.6	2	1050*1400*2100	1600*1850	CO700*2000	1500/3750
630	1.6	2	1100*1400*2100	1650*1850	SO800*2000	1500/3750
1000	1	2	1900*1200*2100	2450*1850	SO1200*2000	1350/3600
1000	1	2	2100*1100*2100	2650*1850	SO1200*2000	1350/3600
1000	1	2	2100*1100*2100	2650*1850	CO1100*2000	1350/3600
1000	1	2	1100*2100*2100	1650*2600	SO900*2000	1350/3600
1000	1	2	1100*2100*2100	1650*2600	SO800*2000	1350/3600
1000	1	2	1100*2100*2100	1650*2550	CO800*2000	1350/3600
1000	1	2	1450*1500*2100	2000*1900	CO900*2000	1350/3600
1000	1.6	2	1900*1200*2100	2450*1850	SO1200*2000	1500/3750
1000	1.6	2	2100*1100*2100	2650*1850	SO1200*2000	1500/3750
1000	1.6	2	2100*1100*2100	2650*1850	CO1100*2000	1500/3750
1000	1.6	2	1100*2100*2100	1650*2600	SO900*2000	1500/3750
1000	1.6	2	1100*2100*2100	1650*2600	SO800*2000	1500/3750
1000	1.6	2	1100*2100*2100	1650*2550	CO800*2000	1500/3750
1000	1.6	2	1450*1500*2100	2000*1900	CO900*2000	1500/3750

По всем вопросам обращаться к нам

Ременные лифты без машинного помещения

S700L

чертеж установки лифтов серии S700L

Технические требования для закичика

- Шахта должна использоваться исключительно для лифта. в ней не должно быть посторонних кабелей и устройств,помимо лифтового оборудования.Устройство лифтовой шахты должно соответствовать действующим требованиям пожарной безопасности.
- Шахта должна быть вертикальной.Минимальный зазор должен соответствовать размерам шахты,а допустимая погрешность должна составлять ±25mm/0-30m,±30mm/30-60m,±50mm/60m.
- Если под кабиной и противовесом лифта в их нижнем положении присутствует свободное пространство с возможностью доступа, под противовесом необходимо устроить свайную опору, или снабдить противовес защитным устройством.
- Перед установкой лифта необходимо установить напротив каждого входа в шахту достаточно прочные защитные ограждения высотой не менее 1.2м.
- Закрытую шахту необходимо снабдить вентиляционными отверстиями в верхней или нижней части шахты.При этом общая площадь вентиляционных отверстий должна составлять не менее 1% площади шахты.
- После установки всего необходимого оборудования дверные проёмы и отверстия для панелей вызова лифта на этажах должны быть герметично закрыты.
- Рекомендуется использовать бетонную шахту.Если шахта выложена из кирпича, необходимо установить бетонные балки высотой 300мм в местах установки кроштейнов направляющих, а также над и под дверными проёмами на этажах.
- Если для надёжной установки направляющих требуется установка вспомогательных бетонных кольцевых балок,следует применять бетон прочностью не менее C20.
- Если расстояние между порогами дверных проёмов на этажах превышает 11м, необходимо устроить промежуточные аварийные двери шириной не менее 350мм и высотой не менее 1800мм,которые не должны открываться внутрь шахты.
- Шахта должна быть защищена от попадания воды.При устройстве сливного отверстия ,оно должно располагаться в углу шахты.
- Согласно техническим требованиям разьёмы электропитания должны располагаться в надёжно закрывающихся распределительных коробках и оборудоваться защитным выключателем.Скачки напряжения в сети электропитания должны составлять не более ±7%. Нейтраль и проводник заземления должны быть изолированы,а сопротивление заземления не должно превышать 4 Ω. При установке устройств защиты от пробоев сила остаточного тока должна составлять не более 500 мА.
- Все приведенные на чертежах воздействующие силы указаны с учётом коэффициента ударной нагрузки.Стены и дно шахты должны выдерживать нагрузки,указанные на чертежах.
- Изготавливаемые клиентом элементы шахты(несущая плита и т.д.),указанные на чертежах,должны быть установлены до установки лифта.
- Температура в машинном помещении должна поддерживаться на уровне 5-40°C.Пол машинного помещения должен быть ровным и выдерживать нагрузки до 7.0 kN/м².Если пол машинного помещения неровный,и разница между высшей и низшей точками составляет свыше 500мм, в машинном помещении необходимо устроить ступеньку или лестницу с ограждением.
- Необходимо устроить защищенное компьютерное помещение.К кабине необходимо подвести 6-жильный экранированный кабель(с площадью сечения каждой жилы не менее 0.5мм²),который будет служить для налаживания внутренней связи.При невозможности использования кабеля вышеуказанного типа допустимо использование кабеля категории5(CAT-5).

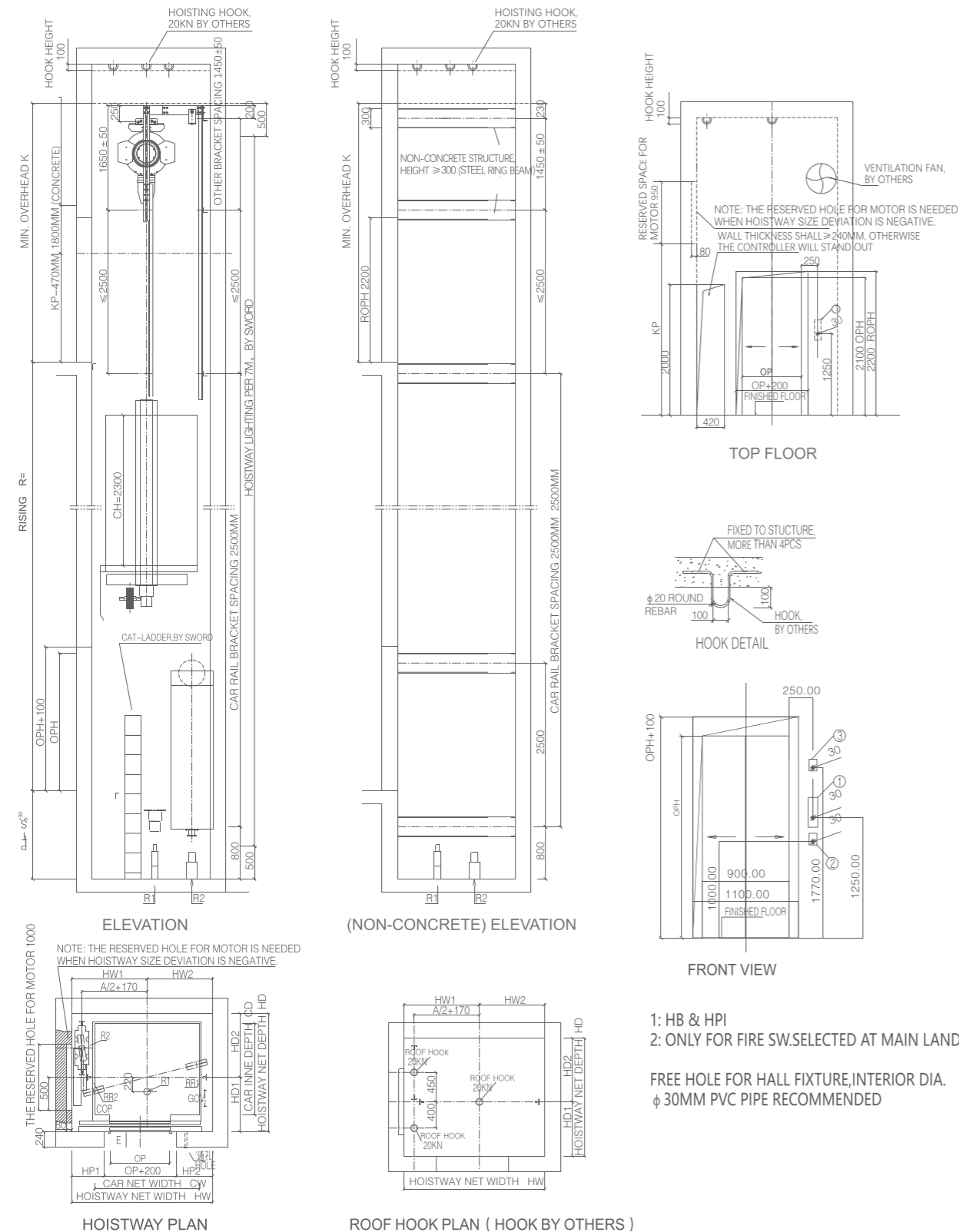

1: HB & HPI
2: ONLY FOR FIRE SW.SELECTED AT MAIN LANDING

FREE HOLE FOR HALL FIXTURE,INTERIOR DIA.
φ 30MM PVC PIPE RECOMMENDED

Не масштабировать этот чертеж ,если не указано иное

Грузоподъемность (кг)	Скорость (м.с)	Кол.ост	Размер кабины(мм)	Размер шахты(мм)	Размер двери(мм)	Глубина приемка&высота верхнего этажа(мм)
400	1	2	850*1200*2100	1450(можно и 1400)*1650	SO700*2000	1200/3400
400	1	2	850*1200*2100	1450(можно и 1400)*1650	SO800*2000	1200/3400
400	1	2	900*1200*2100	1500(можно и 1450)*1700	CO700*2000	1200/3400
400	1	2	900*1200*2100	1500(можно и 1450)*1700	SO800*2000	1200/3400
400	1.6	2	850*1200*2100	1450(можно и 1400)*1650	SO700*2000	1300/3550(можно и 3450)
400	1.6	2	850*1200*2100	1450(можно и 1400)*1650	SO800*2000	1300/3550(можно и 3450)
400	1.6	2	900*1200*2100	1500(можно и 1450)*1700	CO700*2000	1300/3550(можно и 3450)
400	1.6	2	900*1200*2100	1500(можно и 1450)*1700	SO800*2000	1300/3550(можно и 3450)
630	1	2	1100*1400*2100	1700(можно и 1650)*1800	CO800*2000	1200/3400
630	1	2	1050*1400*2100	1650(можно и 1600)*1800	CO700*2000	1200/3400
630	1	2	1100*1400*2100	1700(можно и 1650)*1850	SO800*2000	1200/3400
630	1.6	2	1100*1400*2100	1700(можно и 1650)*1800	CO800*2000	1300/3550(можно и 3450)
630	1.6	2	1050*1400*2100	1650(можно и 1600)*1800	CO700*2000	1300/3550(можно и 3450)
630	1.6	2	1100*1400*2100	1700(можно и 1650)*1850	SO800*2000	1300/3550(можно и 3450)
1000	1	2	1900*1200*2100	2500(можно и 2450)*1800	SO1200*2000	1200/3400
1000	1	2	2100*1100*2100	2700(можно и 2650)*1750	SO1200*2000	1200/3400
1000	1	2	2100*1100*2100	2700(можно и 2650)*1650	CO1100*2000	1200/3400
1000	1	2	1100*2100*2100	1700(можно и 1650)*2600	SO900*2000	1200/3400
1000	1	2	1100*2100*2100	1700(можно и 1650)*2600	SO800*2000	1200/3400
1000	1	2	1100*2100*2100	1700(можно и 1650)*2550	CO800*2000	1200/3400
1000	1	2	1450*1500*2100	2050(можно и 2000)*1900	CO900*2000	1200/3400
1000	1.6	2	1900*1200*2100	2500(можно и 2450)*1800	SO1200*2000	1300/3550(можно и 3450)
1000	1.6	2	2100*1100*2100	2700(можно и 2650)*1750	SO1200*2000	1300/3550(можно и 3450)
1000	1.6	2	2100*1100*2100	2700(можно и 2650)*1650	CO1100*2000	1300/3550(можно и 3450)
1000	1.6	2	1100*2100*2100	1700(можно и 1650)*2600	SO900*2000	1300/3550(можно и 3450)
1000	1.6	2	1100*2100*2100	1700(можно и 1650)*2600	SO800*2000	1300/3550(можно и 3450)
1000	1.6	2	1100*2100*2100	1700(можно и 1650)*2550	CO800*2000	1300/3550(можно и 3450)
1000	1.6	2	1450*1500*2100	2050(можно и 2000)*1900	CO900*2000	1300/3550(можно и 3450)

По всем вопросам обращаться к нам